

DISEGNO VALIDO PER CONSULTAZIONE

DATA
20/02/2017
FIRMA
E. ROGNONI

NOTA: Il file 3D è il riferimento per tutte le quote non specificate in questo disegno.

REMARK: The 3D file is the reference for all dimensions not specified on this drawing.

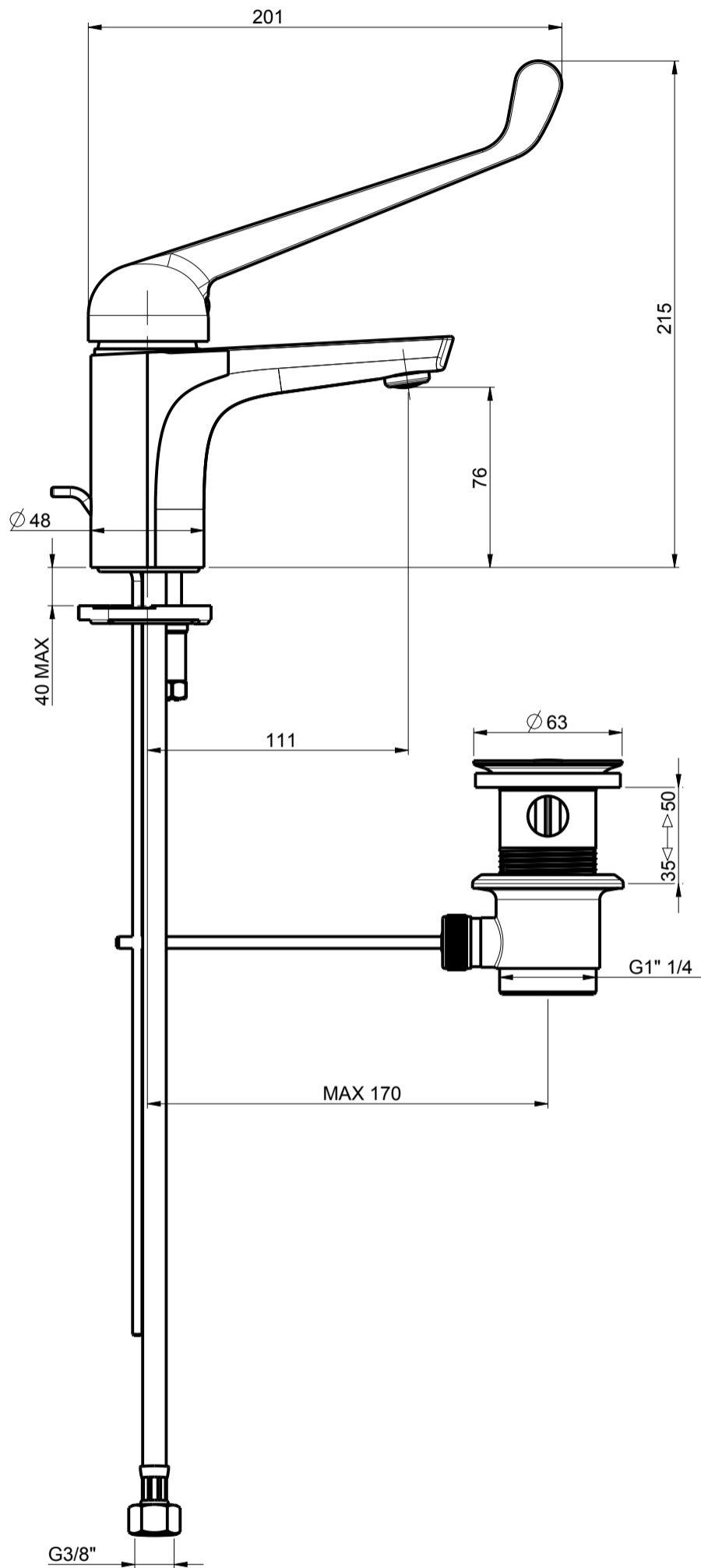

CICLO	
FUSO	-
STAMPATO	-
TORNITO	-
BURATTATO	-
LUCIDATO	-
NICHELATO	-
CROMATO	-
VERNICIATO	-
SPAZZOLATO	-

LV	Data	Mod. n°	Descrizione modifica			Firma					
---	---	---	---			---					
---	---	---	---			---					
---	---	---	---			---					
Toll. geometriche			Quote lineari fino a		Rugosità	Disegnato		Approvato			
UNI EN 22768/2-mK			6	30	120	400	6.3	(1.6 3.2)	Data	20/02/2017	20/02/2017
Materiale			±0,1	±0,2	±0,3	±0,5	Lavorazione - Trattamento termico		Firma	E. ROGNONI	M. FRATTINI
---			CROMO				Peso	Scala	Foglio		
---			0,000 g				2:5	3/6			
Descrizione											
MONOCOMANDO MISCELATORE LAVABO L110 CON SCARICO											
			Volume mm ³	Area Fin. mm ²	Peso Grezzo	Codice Mat. Prima	Codice		Rev.		
			0,000	0,000	0,000 g	---	25064		0		
---			---		---	Descrizione Mat. Prima		---		---	

Formato disegno A3 stampato il 18-Oct-17

I disegni, modelli, rendering di prodotti finiti e/o progetti sono sottoposti a vincoli di esclusiva commerciale e sono di proprietà esclusiva di Rub. F.lli Frattini SPA, ne viene consentita solo l'utilizzo specifico dedicato in contratto. Ogni successiva elaborazione o nuovo utilizzo dei disegni dovrà essere autorizzata per iscritto da Rub. F.lli Frattini SPA. E' vietata la cessione e/o la divulgazione di dati, disegni o informazioni a terzi senza autorizzazione scritta dalla F.lli Frattini SPA. E' vietata la cessione e/o la divulgazione di dati, disegni o informazioni a terzi senza autorizzazione scritta dalla F.lli Frattini SPA.